

 **WARNING:** This product can expose you to chemicals including lead which is known to the state of California to cause cancer and birth defects or other reproductive harm. For more information, go to: [www.P65warnings.ca.gov](http://www.P65warnings.ca.gov)

 **AVERTISSEMENT:** Ce produit peut vous exposer à des produits chimiques, y compris le plomb, qui est reconnu par l'État de Californie comme causant le cancer et des malformations congénitales ou d'autres troubles de la reproduction. Pour plus d'informations, visitez: [www.P65warnings.ca.gov](http://www.P65warnings.ca.gov)

 **ADVERTENCIA:** Este producto puede exponerlo a productos químicos, incluido el plomo, que el estado de California sabe que causan cáncer y defectos de nacimiento u otros daños reproductivos. Para obtener más información, visite: [www.P65warnings.ca.gov](http://www.P65warnings.ca.gov)

## TILDEN DOOR KNOCKER

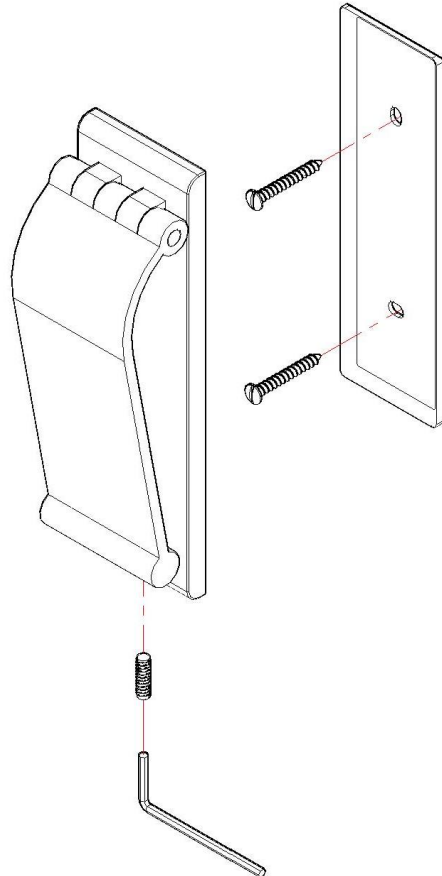

## PARTS INCLUDED:

°	1 pc	Tiden Door knocker
°	1 pc	Allen Screw M4x12mm
°	1 pcs	Allen Key M4
°	1 pcs	M.S. Wall Plate
°	2 pcs	Mounting Screws (S.S Ø 8.0 x 35.0 mm)/(S.S Ø 0.314 x 1.377Inch)

## PIÈCES COMPRISES:

°	1 pc	Heurtoir de porte Tiden
°	1 pcs	Vis Allen M4x12mm
°	1 pcs	Clé Allen M4
°	1 pcs	MME. Plaque murale
°	2 pcs	Vis de montage (S.S Ø 8,0 x 35,0 mm) / (S.S Ø 0,314 x 1.377pouce)

## PIEZAS INCLUIDAS:

°	1 pc	Aldaba de puerta Tiden
°	1 pcs	Tornillo Allen M4x12mm
°	1 pcs	Llave Allen M4
°	1 pcs	SRA. Placa de pared
°	2 pcs	Tornillos de montaje (SS Ø 8.0 x 35.0 mm) / (SS Ø 0.314 x 1.377pulgadas)

**TOOLS REQUIRED:** Phillips and slotted screwdriver, Pencil, Tape measure.

**OUTILS REQUIS:** Tournevis cruciforme et plat, crayon, ruban à mesurer.

**HERRAMIENTAS REQUERIDAS:** Destornillador Phillips y ranurado, lápiz, cinta métrica.

## INSTALLATION INSTRUCTIONS

**Note:** Your Tilden Door knocker is crafted of forged solid brass. Forging is a process whereby a tool forms and actually compresses the metal with a tremendous amount of force. Each piece is then polished by hand.

1. Place one of the Wall Plate in desired location on the Door.
2. After positioning on the door, lightly mark hole mark of M.S wall plate.
3. Wall Plate Mounting as shown, in outline post.
4. Mark Location of mounting screw installation. Remove mounting wall plate from door.
5. Place wall plate over door and insert mounting screw. Place tilden door knocker over the wall plate and tighten Allen screw.
6. If necessary, loosen wall mounting screws and adjustable tilden door knocker to obtain proper alignment on door. Retighten allen screw and remount wall plate.

## INSTRUCTIONS D'INSTALLATION

**Remarque:** Votre heurtoir de porte Tilden est fabriqué en laiton massif forgé. Le forgeage est un processus par lequel un outil forme et comprime le métal avec une force énorme. Chaque pièce est ensuite polie à la main.

1. Placez l'une des plaques murales à l'emplacement souhaité sur la porte.
2. Après le positionnement sur la porte, marquez légèrement le trou de la plaque murale M.S.
3. Montez la plaque murale comme illustré, dans le poteau de contour.
4. Marquez l'emplacement de l'installation de la vis de montage. Retirez la plaque murale de montage de la porte.
5. Placez la plaque murale sur la porte et insérez la vis de montage. Placez le heurtoir de porte tilden sur la plaque murale et serrez la vis Allen.
6. Si nécessaire, desserrez les vis de montage mural et le heurtoir de porte ajustable pour obtenir un alignement correct sur la porte. Resserrez la vis Allen et remontez la plaque murale.

## INSTRUCCIONES DE INSTALACIÓN

**Nota:** Su aldaba de puerta Tilden está hecha de latón macizo forjado. La forja es un proceso mediante el cual una herramienta se forma y comprime el metal con una enorme cantidad de fuerza. Luego, cada pieza se pule a mano.

1. Coloque una de las placas de pared en la ubicación deseada de la puerta.
2. Después de colocarlo en la puerta, marque ligeramente la marca del orificio de la placa de pared M.S.
3. Montaje en placa de pared como se muestra, en el poste de contorno.
4. Marque la ubicación de la instalación del tornillo de montaje. Retire la placa de pared de montaje de la puerta.
5. Coloque la placa de pared sobre la puerta e inserte el tornillo de montaje. Coloque la aldaba de puerta tilden sobre la placa de pared y apriete el tornillo Allen.
6. Si es necesario, afloje los tornillos de montaje en la pared y la aldaba de puerta inclinable ajustable para obtener la alineación adecuada en la puerta. Vuelva a apretar el tornillo Allen y vuelva a montar la placa de pared.

## CARE INSTRUCTIONS

Wipe with a soft, dry cloth. To protect the finish, do not use household cleaners or abrasives.

## INSTRUCTIONS D'ENTRETIEN

Essuyez avec un chiffon doux et sec. Pour protéger la finition, n'utilisez pas de nettoyeurs ménagers ou abrasifs.

## INSTRUCCIONES DE CUIDADO

Limpie con un paño suave y seco. Para proteger el acabado, no use limpiadores domésticos ni abrasivos.