

Wiley table lamp

Lampe de table Wiley

Lámpara de mesa Wiley

Wiley Floor Lamp

Lampadaire Wiley

Lámpara de piso de Wiley

ENGLISH

Important Safety Instructions:

- These instructions are provided for your safety. It is very important that they are read carefully and completely before beginning the assembly and installation of this lighting fixture.
- This portable luminaire has a polarized plug (one blade is wider than the other) as a safety feature to reduce the risk of electric shock. This plug will fit in a polarized outlet only one way. If the plug does not fit fully in the outlet, reverse the plug. If it still does not fit, contact a qualified electrician. Never use with an extension cord unless plug can be fully inserted. Do not alter the plug. Do not attempt to defeat this safety feature.
- Making sure light bulbs do not touch the shade sides
- This fixture has been rated for up to one (1) 60-watt maximum TYPE A standard incandescent light bulb (not included) or one (1) 9-Watt LED light bulbs (not included). Input source 120V 60Hz. To avoid the risk of fire, do not exceed the recommended lamp wattage.
- This lamp is meant for indoor use. Do not expose to direct rainfall. **SUITABLE FOR DRY LOCATIONS.**
- Read and save these instructions.

WARNING:

- To reduce the risk of fire, electrical shock or personal injury, always turn off light fixture and allow it to cool prior to replacing light bulb.
- Do not touch bulb when fixture is turned on. Do not look directly at lit bulb.
- Keep flammable materials away from lit bulb.

Pre-assembly:

- Remove all parts and hardware from box along with any plastic protective packaging.
- Do not discard any contents until after assembly is complete to avoid accidentally discarding small parts or hardware.

Care instructions:

- Wipe clean with a soft, dry cloth or static duster.
- Always avoid the use of harsh chemicals or abrasive cleaners as they may cause damage to the fixture's finish.

Thank you for your purchase

2550 N.W. Nicolai Street, Portland Oregon 97210 Customer Service: 888 401-1900 www.rejuvenation.com

FRANÇAIS

Consignes de Sécurité Importantes:

- Ces instructions sont fournies pour des raisons de sécurité. Les lire attentivement et intégralement avant de commencer l'assemblage et l'installation de ce luminaire.
- Ce luminaire portatif dispose comme dispositif de sécurité d'une fiche polarisée (l'une des broches est plus large que l'autre) afin de réduire le risque de chocs électriques. Cette fiche s'adapte à une prise de courant polarisée seulement dans un sens. Si elle ne s'insère pas entièrement dans la prise, l'inverser. Si elle ne s'insère toujours pas, communiquer avec un électricien qualifié. Ne jamais utiliser une rallonge électrique s'il est impossible d'insérer la prise entièrement. Ne pas modifier la prise. Ne pas essayer de défaire le dispositif de sécurité.
- S'assurer qu'elle ne touche pas les côtés de l'abat-jour
- Cet appareil A été évalué pour jusqu'à une (1) ampoule à incandescence standard de TYPE A maximum de 60 watts (non fournie) ou une (1) ampoules del de 9 watts (non fournie). Source d'entrée 120V 60Hz. Pour éviter le risque d'incendie, ne pas dépasser la puissance de la lampe recommandée.
- Cette lampe est conçue pour une utilisation en intérieur. Ne pas exposer à la pluie directe. Convient aux endroits secs.
- Lisez et conservez ces instructions.

AVERTISSEMENT:

- Pour éviter les risques d'incendie, de chocs électriques ou de lésions corporelles, toujours éteindre le luminaire afin qu'il refroidisse avant de changer l'ampoule.
- Ne pas toucher l'ampoule lorsque le luminaire est allumé. Ne pas regarder directement l'ampoule allumée.
- Ne pas approcher de matières inflammables de l'ampoule allumée.

Avant de commencer l'assemblage:

- Retirer toutes les pièces et le matériel de la boîte ainsi que tous les emballages de protection en plastique.
- Ne jeter aucun contenu avant que l'assemblage ne soit terminé afin d'éviter de jeter accidentellement des petites pièces ou du matériel.

Entretien:

- Essuyez avec un chiffon doux et sec ou un plumeau antistatique.
- Ne pas utiliser de produits chimiques agressifs ou abrasifs qui pourraient endommager la finition du produit.

Merci de votre achat.

2550 N.W. Nicolai Street, Portland Oregon 97210 Service à la clientèle : 1 888 401-1900 www.rejuvenation.com

ESPAÑOL

Instrucciones de seguridad importantes:

- Estas instrucciones se brindan para su seguridad. Es muy importante que se lean cuidadosamente y completamente antes de comenzar el ensamblaje e instalación de este accesorio de iluminación.
- Esta luminaria portátil tiene un enchufe polarizado (una patilla es más ancha que la otra) como una medida de seguridad que reduce el riesgo de descarga eléctrica. Este enchufe encajará en una toma polarizada en una sola posición. Si el enchufe no encaja por completo en la toma, invertirlo. Si aún así no encaja, llamar a un electricista calificado. Nunca utilizar con un cable de extensión a menos que el enchufe se pueda insertar por completo. No alterar el enchufe. No intentar eliminar esta medida de seguridad.
- Asegurarse de que no toque los lados de la pantalla.
- Su dispositivo ha sido clasificado para un máximo de una bombilla estándar incandescente (1) de 60 vatimáximo TTYPE A Wo una bombilla de luz (1) 9-Latt ED (not included). Para evitar el riesgo de incendio, Fuente de entrada 120V 60Hz. no exceda la potencia recomendada de la lámpara.
- Esta lámpara está diseñada para uso en interiores. No exponerse a la lluvia directa. Adecuado para lugares secos.
- Lea y guarde estas instrucciones.

ADVERTENCIA:

- Para reducir el riesgo de incendio, descargas eléctricas o lesiones físicas, siempre apague el artefacto y deje que se enfríe antes de cambiar la bombilla.
- No tocar la bombilla cuando la lámpara está encendida. No mirar directamente a la bombilla encendida.
- Mantener los materiales inflamables alejados de la bombilla encendida.

Antes del ensamblaje:

- Quitar todas las partes y los accesorios de la caja junto con cualquier empaque de protección plástico.
- Para evitar desechar accidentalmente los accesorios o las piezas de ferretería, no tirar el embalaje o contenido de la caja hasta que el ensamblaje esté completo.

Instrucciones de cuidado:

- Limpiar con un paño seco y suave o un plumero.
- Evitar siempre el uso de químicos fuertes o limpiadores abrasivos, ya que pueden causar daños al acabado del artefacto.

Gracias por su compra.

2550 N.W. Nicolai Street, Portland Oregon 97210 Servicio al cliente: 888 401-1900 www.rejuvenation.com

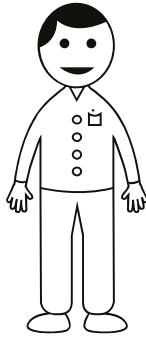

X1

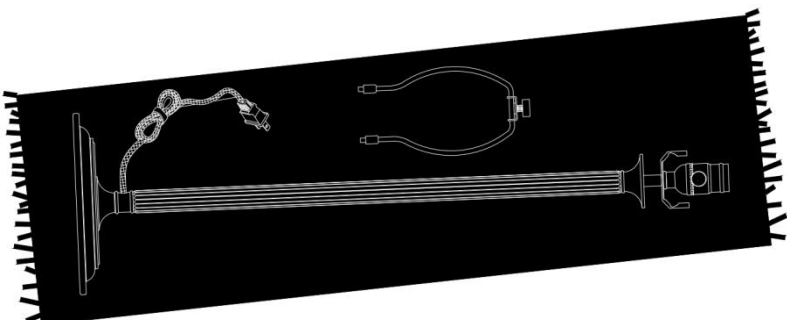
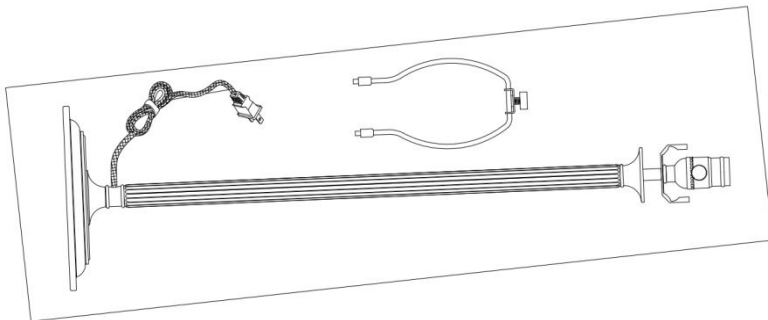
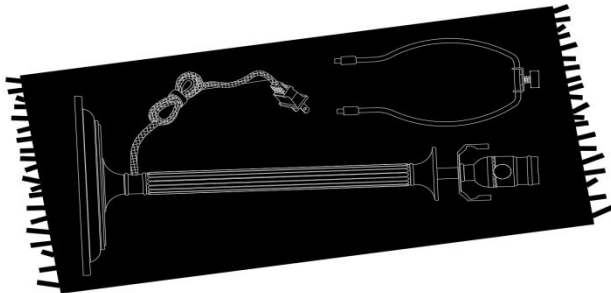
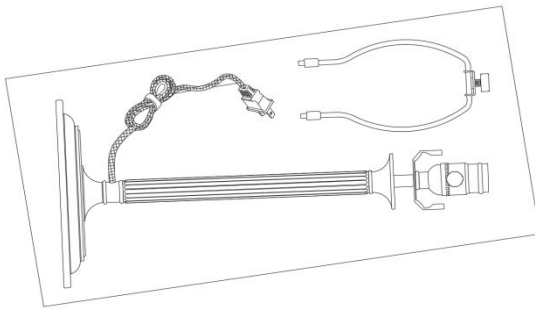

Parts Included

Pièces incluses

Piezas incluidas

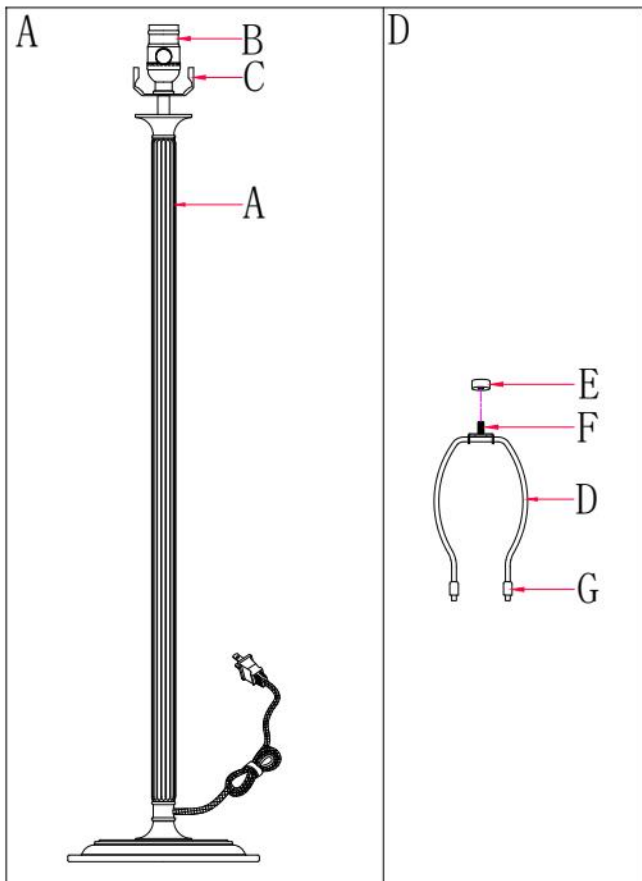
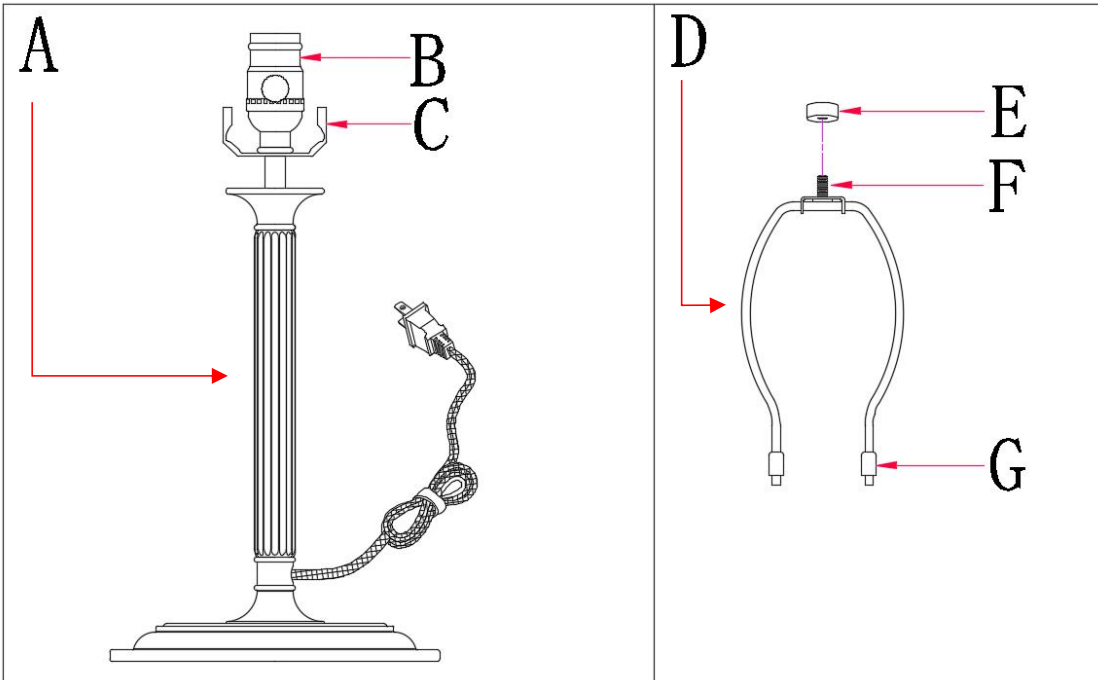

- To Assemble:
- Procédure :
- Para ensamblar:

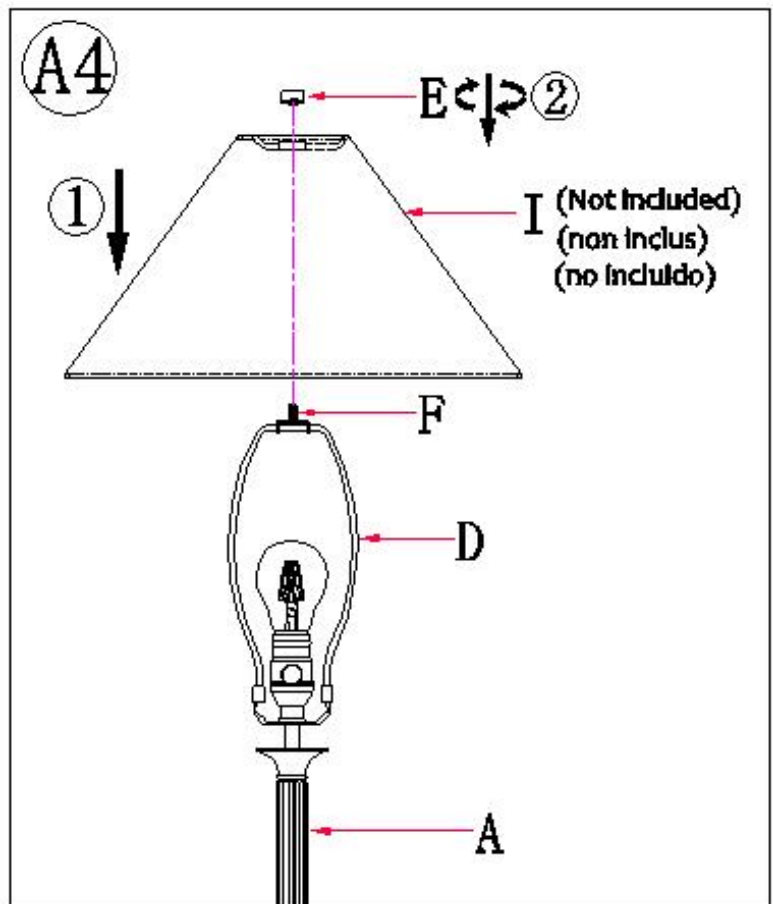
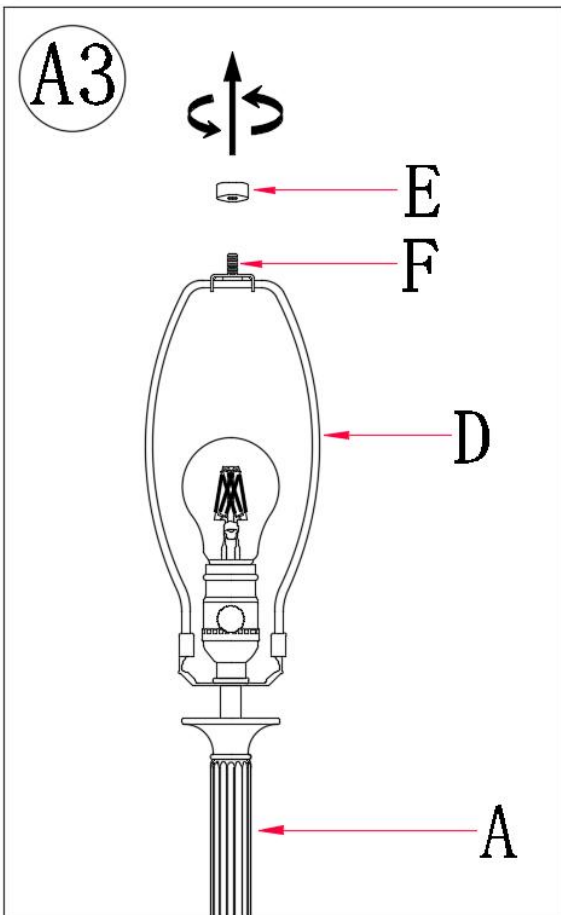
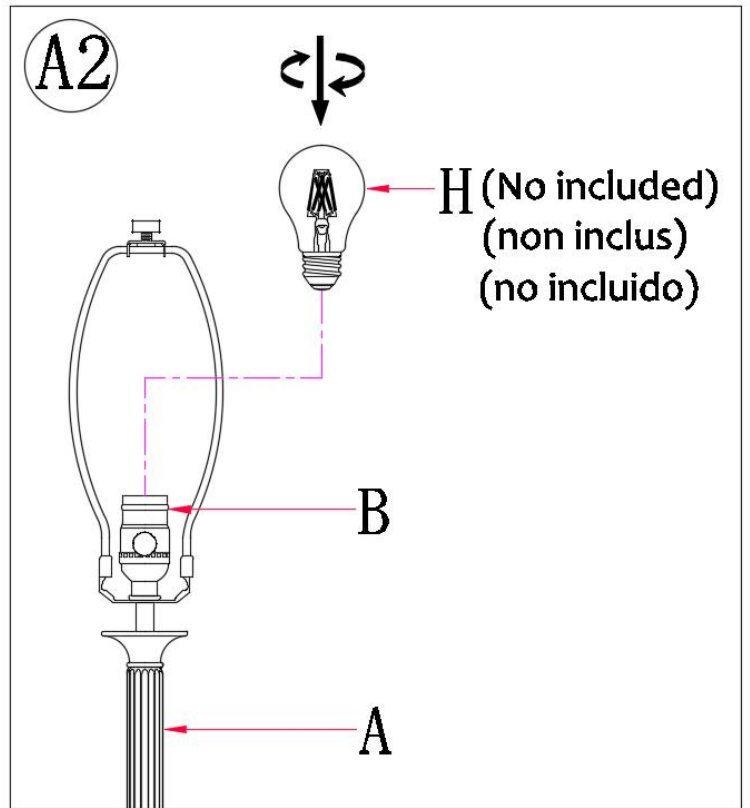
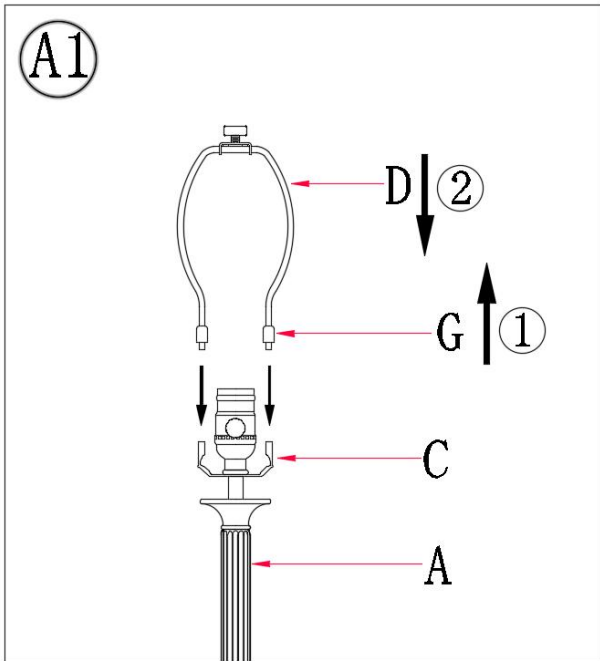

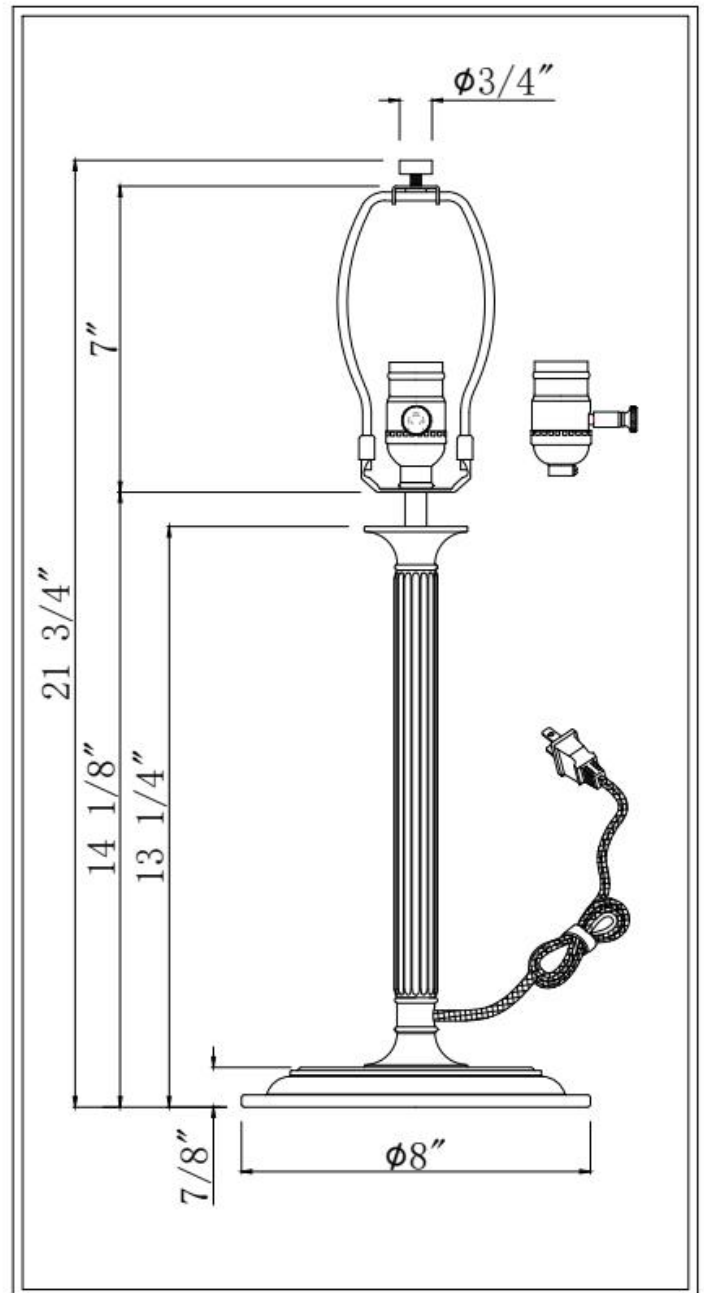
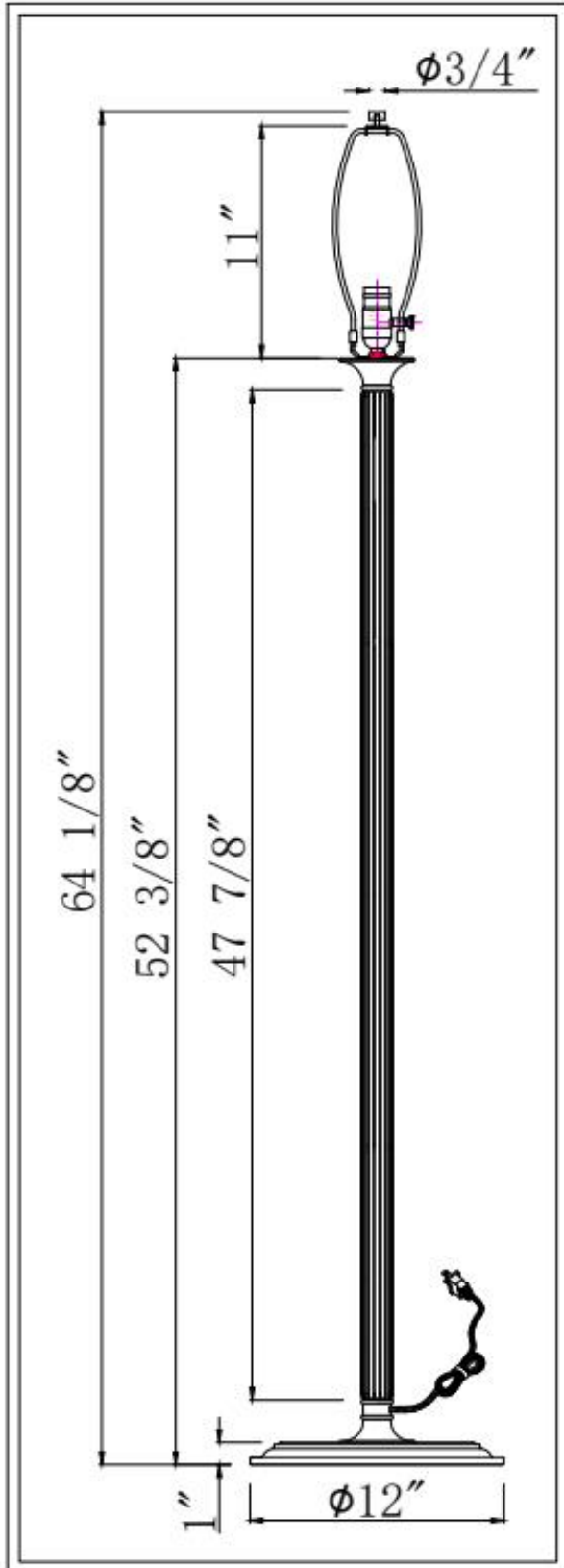

ALTERNATE SHADE SPECIFICATION

Critical Bulb-to-Shade Spacing for Open Top / Open Bottom Shades

For your safety, follow the dimensions shown in the chart below

*** WARNING ***

The recommended shades shown on the back of this lamp package are properly sized for use with this lamp. If an alternate shade is used, measurements must be checked according to the specifications below.

Caution: Using an oversized shade may cause fixture to easily tip over.



AT NO TIME SHOULD THE **MINIMUM OPENING AREA (s)** AND **MINIMUM LAMP -TO-SHADE SPACING (c)** MEASUREMENTS OF YOUR ALTERNATE SHADE BE LESS THAN THE MEASUREMENTS NOTED BELOW. AS THIS MAY CAUSE A FIRE HAZARD.

Shade opening size for " open " designation

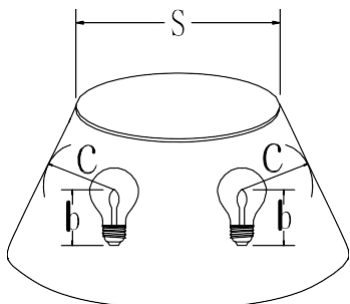
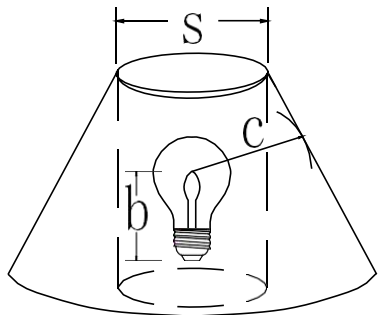
Revised December 28.2005

	Maximum marked lamp wattage ^a	Minimum opening area ^s in ² (cm ²)	Minimum opening diameter ^d inch (mm)
	25	7 (45)	3 (76.2)
	75	10 (65)	3.5 (88.9)
	100	13 (84)	4 (101.6)
	150	16 (103)	4.5 (114.3)
	200	20 (129)	5 (127.0)
	250	24 (155)	5.5 (139.7)
	300	29 (187)	6 (152.9)
	<p>^a For a shade with more than one lamp, the lamp wattage is the sum of all lamp wattages. When the marked lamp wattage (or for multiple lamps, the sum of all lamp wattages) is between the value specified. The minimum opening area shall be that for the next highest wattage.</p> <p>^s The minimum opening diameter of a cylinder, as determined by the bulb wattage in the chart, which must be able to pass through the openings in the top and bottom of the shade. The cylinder must be unobstructed for a minimum of 4 Inches (101.6 mm) above and below the shade.</p> <p>^d Dimension specified applies to a circular shade openings corresponding to the minimum opening area specified in column two. For a non-circular opening, the maximum linear dimension may be greater providing the opening area complies with the value specified in column two.</p>		

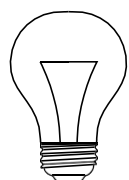
Open top / open bottom shade minimum lamp-to-shade spacing

	Lamp holder type	Marked Lamp wattage	Lamp centerline length ^b inch (mm)	Minimum lamp-to-shade spacing ^c inch (mm)
	Medium	25	2-3/4 (69.8)	1-5/8 (41.2)
	Medium	40	3-1/4 (82.5)	2 (50.8)
	Medium	60	3-1/4 (82.5)	2-1/2 (63.5)
	Medium	75	3-1/4 (82.5)	2-7/8 (73)
	Medium	100	3-1/4 (82.5)	3-1/2 (88.9)
	Medium	150	3-1/4 (82.5)	4-3/4 (120.6)
	Medium	200	3-7/8 (98.4)	6 (152.4)
	Medium	250	4-1/2 (114.3)	7-1/4 (184.4)
	Medium	300	5 (127)	8-1/2 (215.9)
	Intermediate	20	1-3/4 (44.4)	1-1/2 (38.1)
	Intermediate	40	2 (50.8)	2 (50.8)
	Candelabra	25	2 (50.8)	1-5/8 (41.2)
	Candelabra	40	2 (50.8)	2 (50.8)
	Candelabra	60	2 (50.8)	2-1/2 (63.5)

^a See above chart

^b The lamp centerline is a straight line extending out perpendicularly from the depressed center contact of the lampholder for the distance.

^c Minimum lamp-to-shade spacing is the distance measured from any point on the lamp centerline to the nearest point on the shade.

SPECIFICATIONS POUR ABAT-JOURS

Distance Critique entre Ampoule et Abat-Jour / Ouverture Haut/Bas de l'Abat-Jour Pour des raisons de sécurité, respectez bien les dimensions indiquées dans le tableau ci-dessous.

* * AVERTISSEMENT * *

Les abat-jours recommandés au dos de cet emballage sont à la bonne taille pour cette lampe. Si un autre abat-jour est utilisé, les dimensions doivent correspondre aux spécifications ci-dessous.

Avvertissement: L'utilisation d'un abat-jour surdimensionné peut entraîner la chute du luminaire.

A AUCUN MOMENT, LA DISTANCE MINIMUM ENTRE LAMPE ET ABAT-JOUR OU LE DIAMETRE MINIMUM DE L'ABAT-JOUR DU MODELE UTILISE DOIVENT ETRE INFERIEURS AUX MESURES CI-DESSOUS OU VOUS ENCOUREZ UN RISQUE D'INCENDIE.

Diamètre de l'abat-jour pour la partie "ouverte"

Revu le 28 Décembre 2005

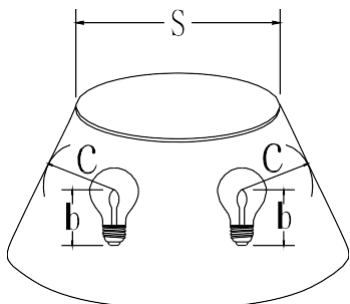
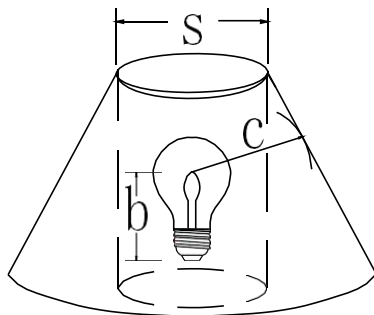

	Voltage maximum de la lampe ^a	Diamètre minimum en ^s in ² (cm ²)	Diamètre minimum de la partie ouverte en ^d inch (mm)
		25	7 (45)
	75	10 (65)	3.5 (88.9)
	100	13 (84)	4 (101.6)
	150	16 (103)	4.5 (114.3)
	200	20 (129)	5 (127.0)
	250	24 (155)	5.5 (139.7)
	300	29 (187)	6 (152.9)

^a Pour un abat-jour comprenant plus d'une lampe, le voltage total de la lampe représente la somme des voltages de toutes les lampes. Lorsque le voltage indiqué de la lampe (ou la somme des voltages des lampes si il y en a plusieurs) est comprise entre deux valeurs, le diamètre minimum de l'ouverture de l'abat-jour doit être celui du voltage le plus haut.

^s Le diamètre minimum de l'ouverture d'un cylindre, déterminé par le voltage de la lampe, doit pouvoir dépasser par l'ouverture du haut et celle du bas de l'abat-jour. Le cylindre ne doit pas être obstrué sur 4 inches minimum (101.6 mm) au-dessus et en-dessous de l'abat-jour.

^d La dimension spécifiée s'applique sur l'ouverture circulaire de l'abat-jour et correspond à l'ouverture minimum indiquée dans la deuxième colonne. Pour une ouverture non-circulaire, la dimension linéaire maximum doit être plus grande que l'ouverture suivant les règles stipulées dans la deuxième colonne.

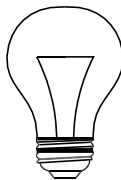
Distance minimum entre l'ouverture haut/bas de l'abat-jour et la lampe

	Type de douille	Voltage de la lampe indiqué	Longueur au milieu de la lampe en (mm) ^b	Distance minimum ^c lampe-abat-jour en (mm)
	Taille Moyenne	25	2-3/4 (69.8)	1-5/8 (41.2)
	Taille Moyenne	40	3-1/4 (82.5)	2 (50.8)
	Taille Moyenne	60	3-1/4 (82.5)	2-1/2 (63.5)
	Taille Moyenne	75	3-1/4 (82.5)	2-7/8 (73)
	Taille Moyenne	100	3-1/4 (82.5)	3-1/2 (88.9)
	Taille Moyenne	150	3-1/4 (82.5)	4-3/4 (120.6)
	Taille Moyenne	200	3-7/8 (98.4)	6 (152.4)
	Taille Moyenne	250	4-1/2 (114.3)	7-1/4 (184.4)
	Taille Moyenne	300	5 (127)	8-1/2 (215.9)
	Intermédiaire	20	1-3/4 (44.4)	1-1/2 (38.1)
	Intermédiaire	40	2 (50.8)	2 (50.8)
	Bougie	25	2 (50.8)	1-5/8 (41.2)
	Bougie	40	2 (50.8)	2 (50.8)
	Bougie	60	2 (50.8)	2-1/2 (63.5)

^a Voir tableau ci-dessus

^b La longueur au milieu de la lampe est la longueur de la ligne droite perpendiculaire au point de contact courbé au milieu de la douille.

^c La distance minimum lampe-abat-jour est la distance à partir de n'importe quel point de l'ampoule au point le plus près sur l'abat-jour.

ESPECIFICACIÓN ALTERNATIVA DE LA PANTALLA

Espacio de separación crítico entre la bombilla y la pantalla / Pantallas de base abierta

Por su seguridad, seguir las dimensiones que se muestran en el cuadro de abajo

**** ADVERTENCIA ****

Las pantallas recomendadas que se muestran en la parte posterior de este paquete de la lámpara tienen el tamaño apropiado para usar con esta lámpara. Si se usa una pantalla alternativa, se deben controlar las mediciones de acuerdo a las especificaciones de abajo.

Precaución: usar una pantalla de un tamaño más grande del adecuado puede hacer que la luminaria se caiga con facilidad.

EN NINGÚN MOMENTO LAS MEDICIONES DEL **ÁREA DE APERTURA MÍNIMO (s)** Y **EL ESPACIO DE SEPARACIÓN MÍNIMO ENTRE LA LÁMPARA Y LA PANTALLA (c)** DE LA PANTALLA ALTERNATIVA DEBEN TENER MENOS DE LAS MEDICIONES QUE SE INDICAN DEBAJO. YA QUE ESTO PUEDE SER UN PELIGRO DE INCENDIO.

Tamaño de la apertura de la pantalla para la designación "abierta"

Revisado el 28 de diciembre de 2005

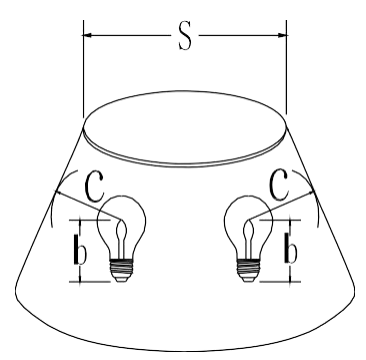
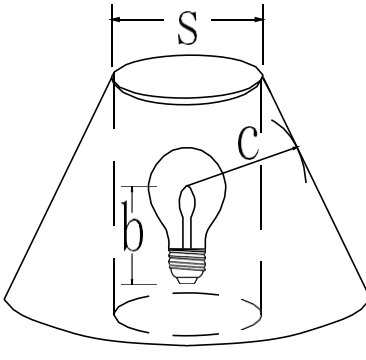

	Vatios máximos marcados para la lámpara ^a	Área de apertura mínima ^s pulgadas ² (cm ²)	Área de apertura mínima ^d pulgadas (mm)
		25 75 100 150 200 250 300	7 (45) 10 (65) 13 (84) 16 (103) 20 (129) 24 (155) 29 (187)

^a Para una pantalla con más de una lámpara, los vatios de la lámpara son la suma de los vatios de todas las lámparas. Cuando los vatios marcados de la lámpara (o en el caso de varias lámparas, la suma de los vatios de todas las lámparas) se encuentra dentro del valor especificado. El área de apertura mínima será el de los vatios más altos siguientes.

^s El diámetro de apertura mínimo de un cilindro está determinado por los vatios de la bombilla del cuadro, que deben poder pasar por las aperturas en la parte superior e inferior de la pantalla. El cilindro no debe tener obstrucciones de un mínimo de 4 pulgadas (101.6 mm) arriba y debajo de la pantalla.

^d La dimensión especificada se aplica a las aperturas de una pantalla circular que corresponden al área de apertura mínima especificada en la columna dos. Para una apertura no circular, la dimensión lineal máxima puede ser mayor, siempre y cuando el área de apertura cumpla con el valor especificado en la columna dos.

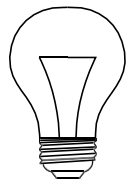
Separación mínima entre la lámpara y la pantalla de parte superior abierta / parte inferior abierta

	Tipo de portalámparas	Vatios máximos marcados para	Largo de la línea central de la lámpara (mm)	Espacio mínimo de separación entre la lámpara y la pantalla pulgadas (mm)
	Mediano	25	2-3/4 (69.8)	1-5/8 (41.2)
	Mediano	40	3-1/4 (82.5)	2 (50.8)
	Mediano	60	3-1/4 (82.5)	2-1/2 (63.5)
	Mediano	75	3-1/4 (82.5)	2-7/8 (73)
	Mediano	100	3-1/4 (82.5)	3-1/2 (88.9)
	Mediano	150	3-1/4 (82.5)	4-3/4 (120.6)
	Mediano	200	3-7/8 (98.4)	6 (152.4)
	Mediano	250	4-1/2 (114.3)	7-1/4 (184.4)
	Mediano	300	5 (127)	8-1/2 (215.9)
	Intermedio	20	1-3/4 (44.4)	1-1/2 (38.1)
	Intermedio	40	2 (50.8)	2 (50.8)
	Candelabro	25	2 (50.8)	1-5/8 (41.2)
	Candelabro	40	2 (50.8)	2 (50.8)
	Candelabro	60	2 (50.8)	2-1/2 (63.5)